

# INSTALLATION INSTRUCTIONS SCSS-1C-U & SCSS-2C-U LED SURFACE MOUNT LUMINAIRE

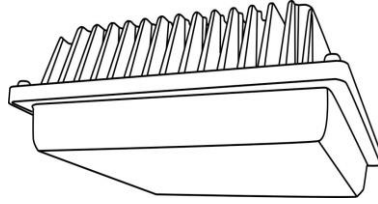

## PRECAUTION:

Before beginning installation or service, disconnect the power by turning off the circuit breaker. Turning the power off by using the light switch is not sufficient to prevent electrical shock. This light is for outdoor use and should not be used in areas of limited ventilation or high ambient temperature. All work should be performed by a qualified electrician. This product must be installed in accordance with the applicable installation code by a person familiar with the construction and operation of the product and the hazards involved.

1. Remove the junction box mounting plate from the top of the fixture by loosening one side screw and sliding the fixture plate out from the holding brackets on the top of the casting.
2. Install the mounting plate to the junction box with two screws (not provided). The bracket should be positioned to allow the fixture to be “square” with the sides of the canopy the fixture is mounted to.
3. Hang the fixture from support spring while wiring the unit. Bring the fixture input wires from the top of the fixture and connect to the power leads in the junction box – black to black (hot), white to white (neutral), and green to green (ground).
4. Connect the main housing to the junction box bracket. Hold in place while reinstalling one side locking screw.
5. Turn on the power. The fixture will come to full output in several seconds.

**NOTE:** Do not remove the bottom lens or touch the LED optics. All LEDs are preinstalled and ready to operate.

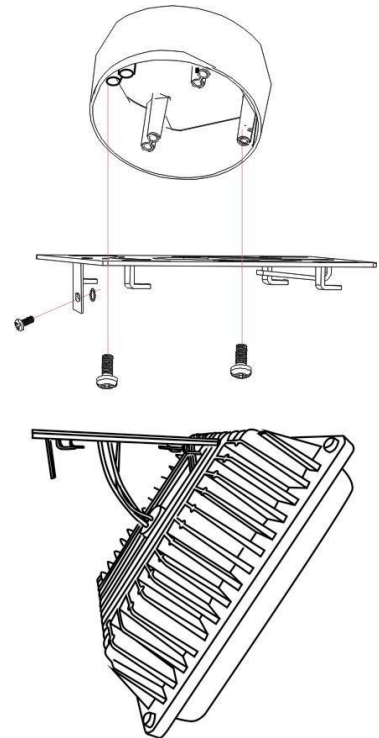

# INSTRUCCIONES DE INSTALACIÓN SCSS-1C-U & SCSS-2C-U LUMINARIA DE MONTAJE DE SUPERFICIE TIPO LED

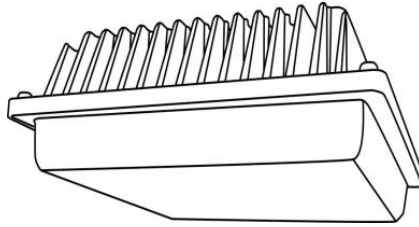

## PRECAUCIONES

Antes de comenzar la instalación o servicio, desconecte la energía apagando el interruptor eléctrico general. Apagar el interruptor de luz no es suficiente para prevenir un choque eléctrico. Este reflector es para uso exterior y no debe ser usado en áreas con ventilación limitada o una temperatura ambiente muy alta. Todo el trabajo debe ser realizado por un electricista cualificado. Este producto debe ser instalado de acuerdo con el código de instalación aplicable por una persona familiarizada con la construcción y operación del producto y los riesgos involucrados.

## ADVERTENCIA

Asegúrese de que la energía eléctrica esté apagada antes de comenzar la instalación o el mantenimiento. Todo el cableado debe ser hecho por un electricista cualificado.

## INSTALACIÓN:

1. Remueva la placa de montaje de la caja de conexión de la parte superior de la luminaria aflojando un tornillo lateral y corriendo la placa de la luminaria de los ganchos de sujeción en la parte superior de la pieza.
2. Instale la placa de montaje en la caja de conexiones con dos tornillos (no provistos). El soporte debe estar posicionado para permitir que la luminaria sea un «cuadrado» con los lados del toldo donde la luminaria está instalada.
3. Cuelgue la luminaria de un soporte mientras conecta la unidad. Traiga los cables de entrada de la luminaria desde la parte superior de la misma y conecte los cables de energía en la caja de conexión - negro con negro (fase), blanco con blanco (neutro) y verde con verde (tierra).
4. Conecte la armazón principal al soporte de la caja de conexiones. Manténgalo en su lugar mientras reinstala el tornillo de seguridad.
5. Encienda la energía. La luminaria encenderá completo en pocos segundos.

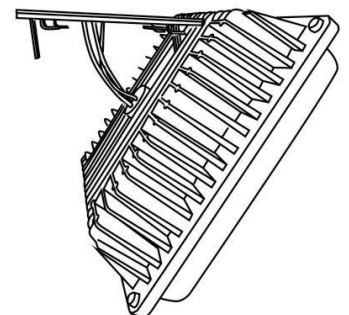
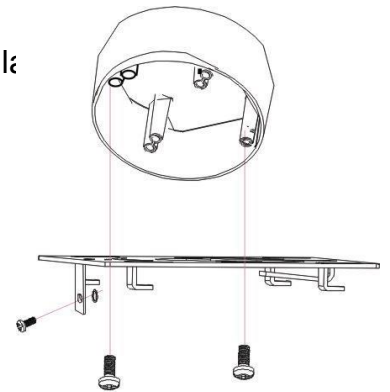

**NOTA:** No quite los lentes inferiores o toque los ópticos LED. Todos los LED son preinstalado y listos para funcionar.

# INSTRUCTIONS DE MONTAGE SCSS-1C-U & SCSS-2C-U LUMINAIRE DE MONTAGE DE SURFACE TYPE LED

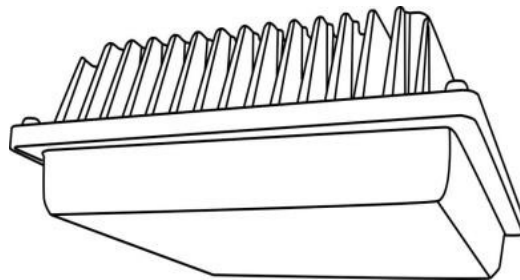

## PRÉCAUTION:

Avant de commencer l'installation ou service, débranchez l'alimentation électrique en éteignant l'interrupteur principale. Débrancher l'alimentation électrique avec le interrupteur de lumière ne est pas suffisante pour éviter les chocs électriques. Cette luminaire est pour l'extérieur et ne doit pas être utilisé dans les zones de ventilation limitée ou avec la température ambiante élevée. Tout travail doit être effectué par un électricien qualifié. Ce produit doit être installé en conformité avec le code d'installation applicable par une personne familière avec la construction et le fonctionnement du produit et les risques impliqués.

## AVERTISSEMENT:

S'assurer que toute alimentation possible est COUPÉE avant de commencer l'installation ou l'entretien. Tout le câblage doit être fait par un électricien vérifié.

## INSTALLATION:

1. Retirez la plaque de couverture de la boîte de dérivation de dessus du luminaire en dévissant une vis de côté et enlevant la plaque du luminaire de support de fixation.
2. Installez la plaque de montage à la boîte de jonction avec deux vis (non fournie). Le support de fixation doit être positionné pour permettre au luminaire d'être un "carré" où le luminaire est monté.
3. Suspendez le luminaire de un support du ressort pendant que le branchez. Connectez les câbles d'alimentation électrique à la boîte de jonction - noir à noir (phase), blanc à blanc (neutre) et vert au vert (terre).
4. Connectez le boîtier principal sur le support de la boîte de jonction. Maintenir en place lors de la réinstallation d'une vis de verrouillage.
5. Branchez l'électricité. Le luminaire viendra à pleine puissance en quelques secondes.

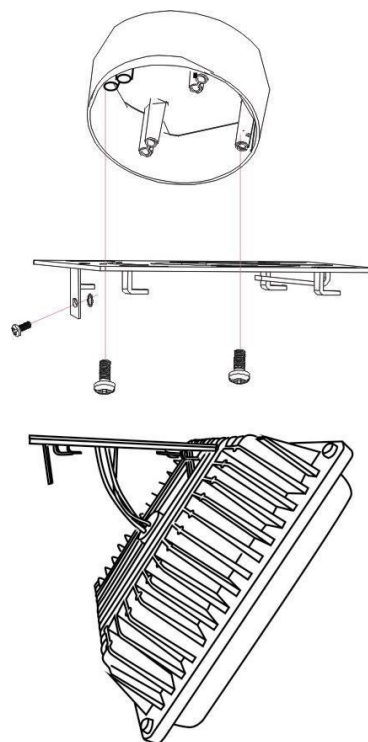

**NOTE:** Ne pas retirer la lentille en bas ou toucher les optiques LED. Tous les LEDs sont préinstallés et prêts à fonctionner.